

Karta danych technicznych :

MRT 2660

VISION +



 **MANITOU**
HANDLING YOUR WORLD

Pojemność		Metyczny
Udźwig max.		6000 kg
Max. wysokość podnoszenia		25.90 m
Wysięg max.		21.70 m
Waga i wymiary		
Długość całkowita (z widłami)	l1	9.28 m
Długość do czoła widel	l2	8.08 m
Szerokość całkowita	b1	2.50 m
Wysokość całkowita	h17	3.10 m
Szerokość całkowita kabiny	b4	0.96 m
Prześwit	m4	0.38 m
Rozstaw osi	y	3.05 m
Kąt nabierania	a4	12 °
Kąt wysypu	a5	110 °
Obrót wieżyczki		360 °
Masa całkowita		18000 kg
Długość widel / Szerokość widel / Przekrój widel	l / e / s	1200 mm x 100 mm x 60 mm
Koła		
Ogumienie standardowe		445/65 R22,5
Koła napędzane (przód / tył)		2 / 2
Tryb sterowania		2 koła skrętne, 4 koła skrętne, Tryb "kraba"
Stabilizatory		
Typ stabilizatorów		Teleskopowy podwójny
Sterowanie ze stabilizatorami		Sterowanie stabilizatorami: pojedyncze lub jednoczesne
Silnik		
Producent silnika		Yanmar
Norma emisji spalin		Stage V / Tier 4
Model silnika		4TN107FHT-6SMU1
Moc znamionowa silnika spalinowego / Moc (kW)		156 Hp / 115 kW
Max. moment obrotowy / Engine rotation (min)		602 Nm @ 1500 rpm
Liczba silowników - Parametry silowników		4 - 4567 cm ³
Układ chłodzenia silnika		Chłodzenie wodą
Obwód elektryczny		
Liczba akumulatorów / Akumulator		2 x 12 V
12V Pojemność baterii		120 Ah
Battery starting current		(EN)850 A
Transmisja		
Typ przekładni		Hydrostatic with Speedshift
Skrzynia biegów / Liczba biegów (do przodu) / Liczba biegów (do tyłu)		Speedshift / 2 / 2
Prędkość maksymalna		40 km/h
Siła uciągu (z obciążeniem)		8600 daN
Hamulec postojowy		Automatyczny hamulec postojowy (negatywny)
Hamulec serisowy		Tarcze hamulcowe w kąpielii olejowej na osi przedniej i tylnej
Wydajność		
Zdolność pokonywania wzniesień - z obciążeniem / bez obciążenia		40.40 % / 45.50 %
hydrauliczny		
Typ pompy hydraulicznej		Pompa wielotłoczkowa o zmiennym wydatku (LSU)
Przepływ		185 l/min
Ciśnienie hydrauliki		350 bar
Pojemność zbiornika		
Olej silnikowy		13 l
Olej hydrauliczny		260 l
Pojemność zbiornika paliwa		270 l
Płyn DEF (typ AdBlue®)		24 l
Hałas i wibracje		
Hałas na stanowisku operatora (LpA)		68 dB
Hałas na zewnątrz (LwA)		108 dB
Wibracje przenoszone na ręce / ramiona		< 2.50 m/s ²
Pozostałe		
Koła skrętne (przód / tył)		2 / 2
Rodzaj sterowania		2 "joysticki"
Homologacja bezpieczeństwa kabiny		ROPS - FOPS cab (level 2)
System rozpoznawania osprzętu (E-Reco)		Standard

MRT 2660 - Rysunek wymiarowy



Inne dane		Metryczny
Długość ramy	l14	5.69 m
Rozstaw osi	y	3.05 m
Prześwit	m4	0.38 m
Wysunięcie przeciwwagi (wieża na 90°)	a7	3.37 m
Kąt nabierania	a4	12°
Kąt wysypu	a5	110°
Długość całkowita do stabilizatorów	l12	5.30 m
Zewnętrzny promień skrętu (po krawędziach opon)	Wa1	4.46 m
Szerokość całkowita z rozłożonymi stabilizatorami	b7	5.79 m
Wysokość całkowita	h17	3.10 m
Korektor poziomowania ramy	a9	+/- 7°
Prześwit pod przednimi oponami, na stabilizatorach	m5	0.43 m

MRT 2660 - Wykresy obciążenia

Maszyna na oponach, z widłami

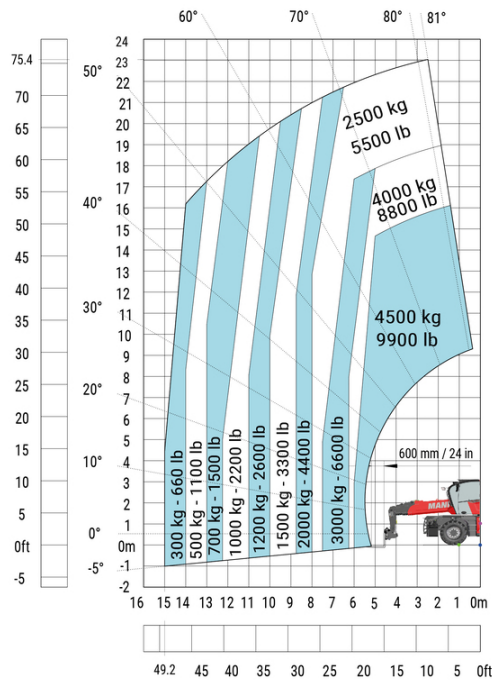

Machine on lowered stabilisers with forks (CAF) Metric

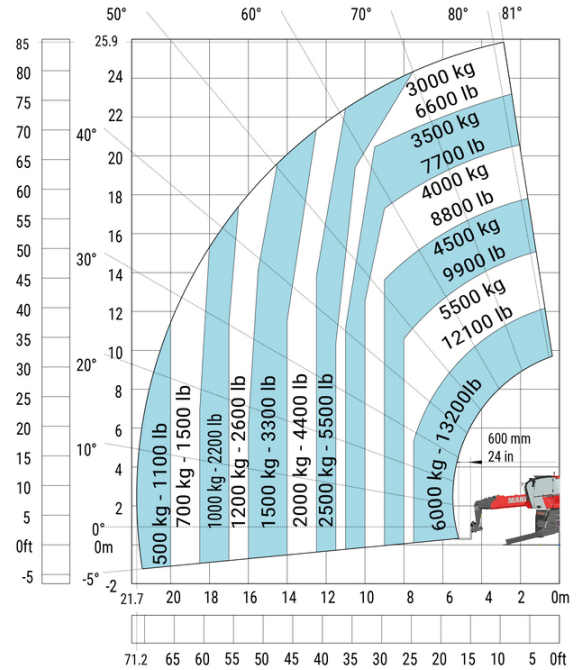

Machine on lowered stabilisers with winch 6000 kg (Metric) Machine on lowered stabilisers with 1500 kg jib with winch (Metric)



Machine on lowered stabilisers with extensible jib with winch (Metric)



Machine on lowered stabilisers with hook 6000 kg (Metric)



Maszyna na stabilizatorach, z obróconą wieżą, z platformą Maszyna na stabilizatorach, z obróconą wieżą, z platformą
 365 kg 1000 kg

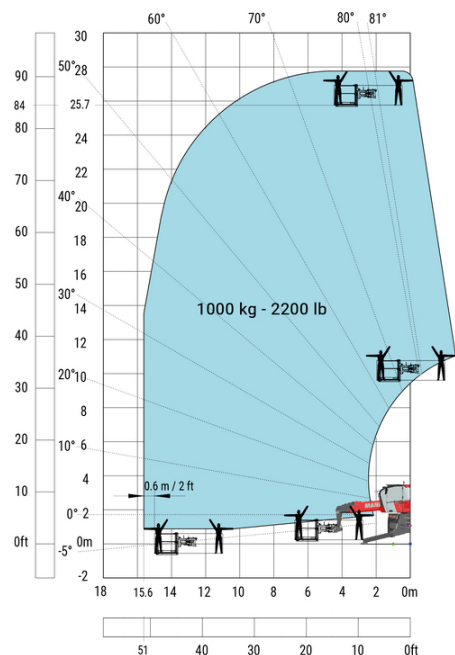
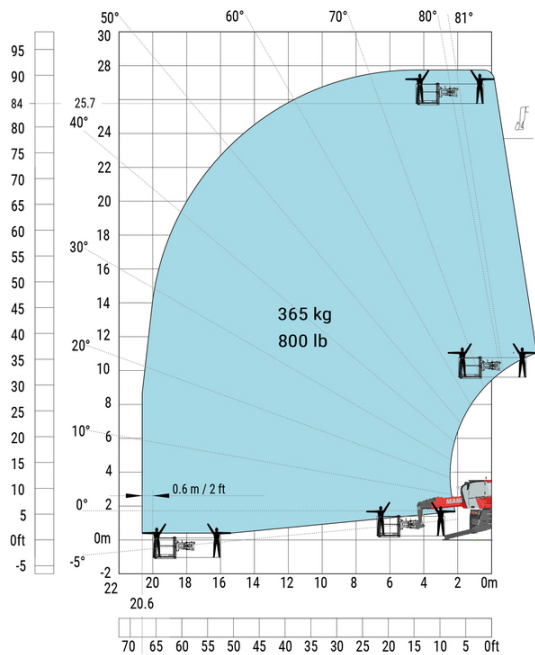

Maszyna na stabilizatorach, z obróconą wieżą, z platformą Maszyna na stabilizatorach, z obróconą wieżą, z platformą
 3D (pozycja pozytywna) 3D (pozycja pozytywna / negatywna)

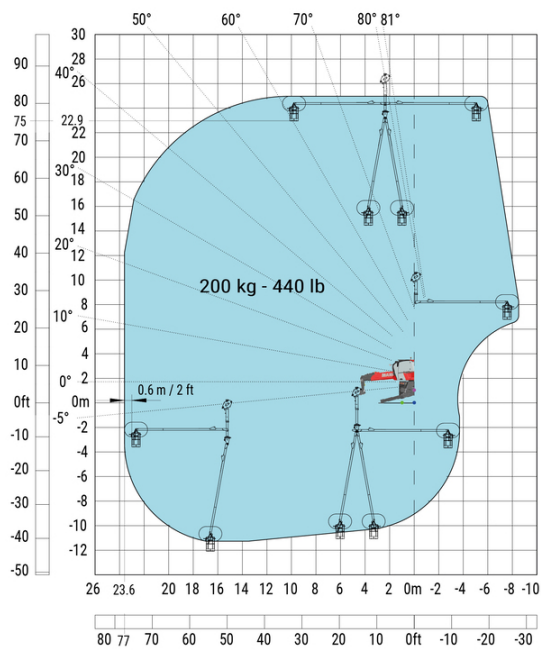
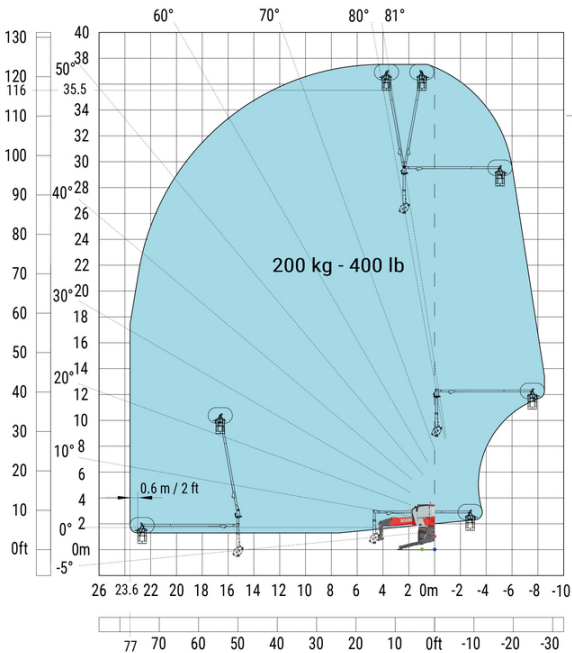



MANITOU **HANDLING YOUR WORLD**

Siedziba główna

B.P. 249 - 430 rue de l'Aubinière

44150 Ancenis Cedex - France

Tel: +33 (0)2 40 09 10 11 - Fax: +33 (0)2 40 09 10 97

www.manitou.com



Niniejsza publikacja opisuje wersje i możliwości konfiguracji produktów Manitou, które mogą różnić się wyposażeniem. Wyposażenie przedstawione w niniejszej broszurze może być standardowe, opcjonalne lub niedostępne w zależności od wersji. Manitou zastrzega sobie prawo do zmiany opisanych i przedstawionych specyfikacji w dowolnym momencie bez uprzedzenia. Przedstawione specyfikacje nie są wiążące dla producenta. Aby uzyskać więcej szczegółów, należy skontaktować się z dealerm Manitou. Dokument niebędący umową. Prezentacja i wizualizacje produktów nie są umowne. Loga i identyfikacja wizualna firmy są własnością Manitou i nie mogą być wykorzystywane bez zgody. Wszelkie prawa zastrzeżone. Zdjęcia i schematy zawarte w niniejszej broszurze służą wyłącznie celom poglądowym.
Manitou BF SA - Spółka akcyjna z Radą Dyrektorów - Kapitał zakładowy: 39 668 399 euro - 857 802 508 RCS Nantes